

PRESURIZADOR
INDIVIDUAL



serie / **EVOPRES**

LOTUS - PRISMA - FIX - PET - STEP

PRESURIZADOR INDIVIDUAL EVOPRES

ESPECIFICACIONES

Presurizador individual compacto, ensamblado con motobombas de la más alta calidad y kit automático de control de presión serie EVOPRES.

VENTAJAS

- ✓ Ideal para el suministro de agua a presión.
- ✓ Presión de arranque ajustable.
- ✓ Monitoreo digital de presión y corriente.
- ✓ Regulación de presión de salida.
- ✓ Ahorro de espacio ya que no requiere tanque precargado para su operación.
- ✓ Válvula check integrada en el control automático.
- ✓ Incluye 1 m de cable de alimentación (modelos en 127 V~ con clavija de conexión).
- ✓ Totalmente ensamblado, listo para utilizarse.

DESCRIPCIÓN DEL CÓDIGO

EVO - LOTUS 50 - 4 / 127

Presurizador individual con EVOPRES

Serie de la motobomba

Modelo de la motobomba

Número de etapas

Voltaje nominal

ALTAMIRA®



APLICACIONES



MOTOBOMBAS ALTAMIRA® SERIE LOTUS

1 AÑO
GARANTÍA
EN MANO DE OBRA

2 AÑOS
GARANTÍA
EN MOTOBOMBA

2 AÑOS
GARANTÍA
EN KIT DE CONTROL
EVOPRES

CURVAS DE OPERACIÓN



TABLA DE ESPECIFICACIONES

SERIE	CÓDIGO	VOLTAJE DE ALIMENTACIÓN	CÓDIGO MOTOBOMBA	POTENCIA	CORRIENTE	SUCCIÓN X DESCARGA	RANGO DE PRESIÓN PRECONFIGURADO
LOTUS	EVO-LOTUS50-4/127	1 x 127 V~	LOTUS50-4/1127	0.75 HP	9 A	1" x 1.25"	30 psi - 50 psi
	EVO-LOTUS50-4/230	1 x 230 V~	LOTUS50-4/1230		5.2 A		

DIMENSIONES Y PESOS

CÓDIGO	DIMENSIONES PRESURIZADOR (cm)				DIMENSIONES EMPAQUE (cm)			PESO NETO (kg)
	A	B	C	D	E	F	G	
EVO-LOTUS50-4/127	44	40.5	11	18	48	21	50	12.9
EVO-LOTUS50-4/230								

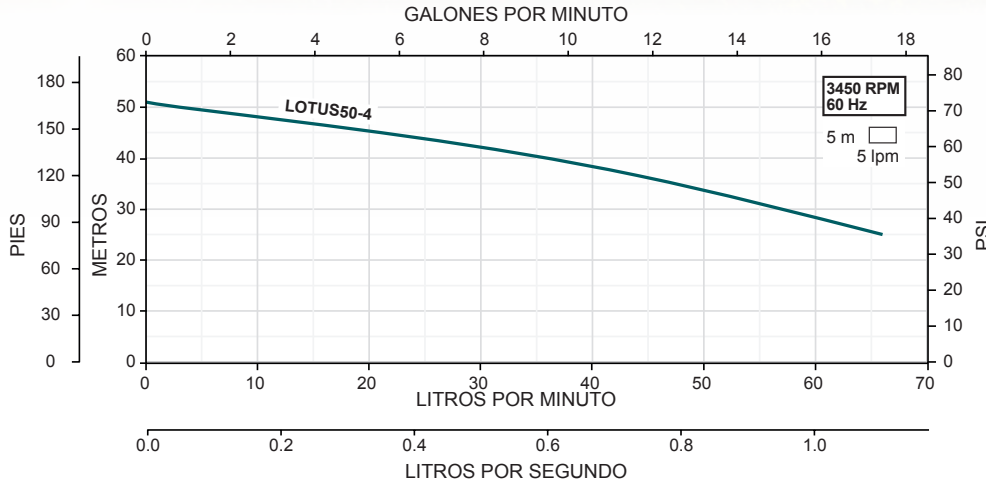
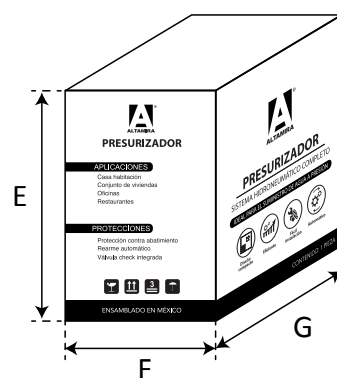
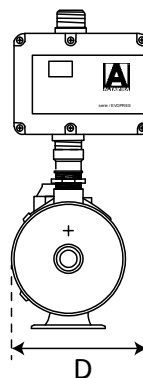
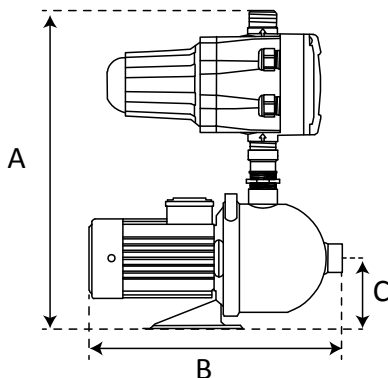

MOTOBOMBAS ESPA® SERIE PRISMA

1 AÑO
GARANTÍA
EN MANO DE OBRA

2 AÑOS
GARANTÍA
EN MOTOBOMBA

2 AÑOS
GARANTÍA
EN KIT DE CONTROL
EVOPRES

CURVAS DE OPERACIÓN



TABLA DE ESPECIFICACIONES

SERIE	CÓDIGO	VOLTAJE DE ALIMENTACIÓN	CÓDIGO MOTOBOMBA	POTENCIA	CORRIENTE	SUCCIÓN X DESCARGA	RANGO DE PRESIÓN PRECONFIGURADO
PRISMA	EVO-PRISMA15-2/115	1 x 115 V~	PRISMA15-2/1115	0.5 HP	5.8 A	1" x 1.25"	15 psi - 30 psi
	EVO-PRISMA15-3/115		PRISMA15-3/1115	0.75 HP	8.5 A		30 psi - 50 psi
	EVO-PRISMA15-3/230	PRISMA15-3/1220	4.7 A		15 psi - 30 psi		
	EVO-PRISMA25-2/115	1 x 115 V~	PRISMA25-2/1115	1 HP			11.5 A
	EVO-PRISMA25-2/230	1 x 220 V~	PRISMA25-2/1220		6 A		30 psi - 50 psi
	EVO-PRISMA25-3/230		PRISMA25-3/1220	2 HP	8.3 A		

DIMENSIONES Y PESOS

CÓDIGO	DIMENSIONES PRESURIZADOR (cm)				DIMENSIONES EMPAQUE (cm)			PESO NETO (kg)
	A	B	C	D	E	F	G	
EVO-PRISMA15-2/115	44	34.1	11	18	47	21	50	11.7
EVO-PRISMA15-3/115		36.5						12.6
EVO-PRISMA15-3/230		39.4						12.7
EVO-PRISMA25-2/115		39.4	12.7					16.9
EVO-PRISMA25-2/230		49.4	14.2					20.6
EVO-PRISMA25-3/230		49.4	14.2					

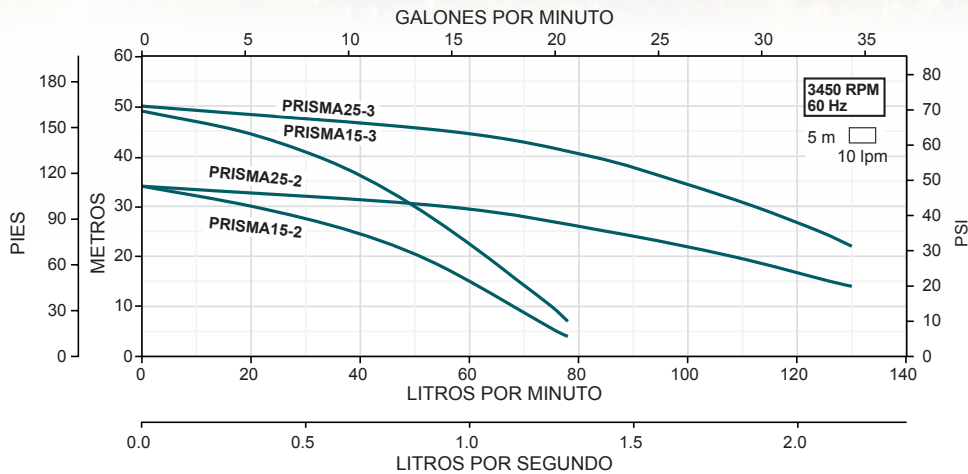
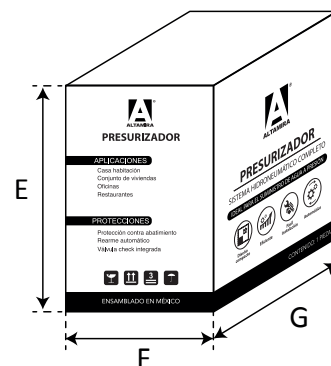
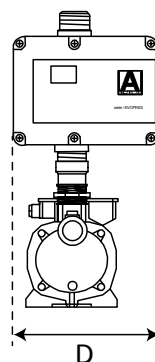
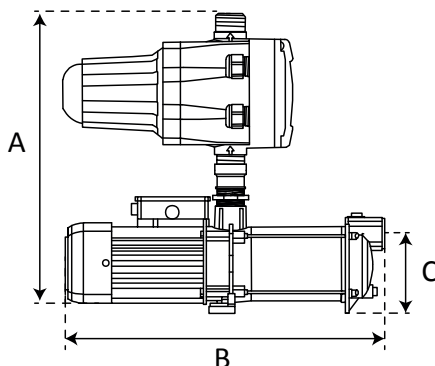

MOTOBOMBAS AQUA PAK® SERIE FIX

1 AÑO
GARANTÍA
EN MANO DE OBRA

2 AÑOS
GARANTÍA
EN MOTOBOMBA

2 AÑOS
GARANTÍA
EN KIT DE CONTROL
EVOPRES

CURVAS DE OPERACIÓN



TABLA DE ESPECIFICACIONES

SERIE	CÓDIGO	VOLTAJE DE ALIMENTACIÓN	CÓDIGO MOTOBOMBA	POTENCIA	CORRIENTE	SUCCIÓN X DESCARGA	RANGO DE PRESIÓN PRECONFIGURADO
FIX	EVO-FIX05E/115	1 x 127 V~	FIX05E	0.5 HP	7.1 A	1" x 1.25"	20 psi - 40 psi
	EVO-FIX10E/115		FIX10E	1 HP	9 A		

DIMENSIONES Y PESOS

CÓDIGO	DIMENSIONES PRESURIZADOR (cm)				DIMENSIONES EMPAQUE (cm)			PESO NETO (kg)
	A	B	C	D	E	F	G	
EVO-FIX05E/115	44	34.5	15.7	19.5	47	21	50	12.2
EVO-FIX10E/115		37.5	16.2					13.7

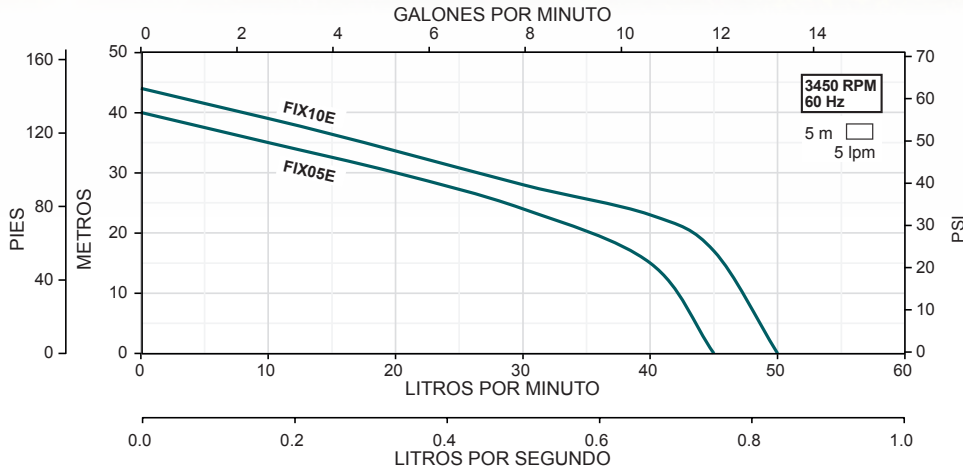
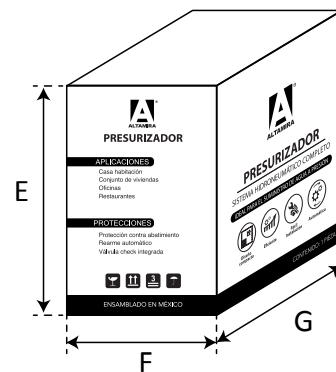
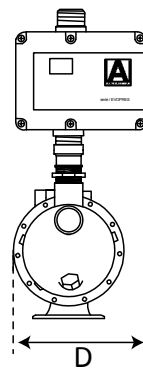
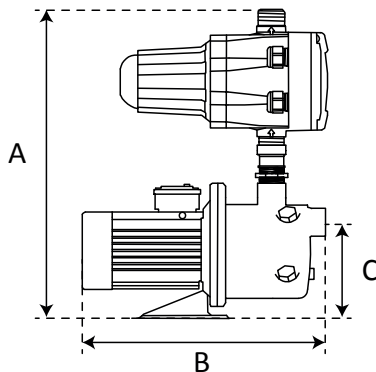

MOTOBOMBAS AQUA PAK® SERIE PET

1 AÑO
GARANTÍA
EN MANO DE OBRA

1 AÑO
GARANTÍA
EN MOTOBOMBA

2 AÑOS
GARANTÍA
EN KIT DE CONTROL
EVOPRES

CURVAS DE OPERACIÓN



TABLA DE ESPECIFICACIONES

SERIE	CÓDIGO	VOLTAJE DE ALIMENTACIÓN	CÓDIGO MOTOBOMBA	POTENCIA	CORRIENTE	SUCCIÓN X DESCARGA	RANGO DE PRESIÓN PRECONFIGURADO
PET	EVO-PET08/115	1 x 127 V~	PET08/1127	0.8 HP	5.2 A	1" x 1.25"	20 psi - 40 psi
	EVO-PET13/115		PET13/1127	1.3 HP	8.6 A		

DIMENSIONES Y PESOS

CÓDIGO	DIMENSIONES PRESURIZADOR (cm)				DIMENSIONES EMPAQUE (cm)			PESO NETO (kg)
	A	B	C	D	E	F	G	
EVO-PET08/115	45	33	13.8	18	47	21	50	12.2
EVO-PET13/115								13.7

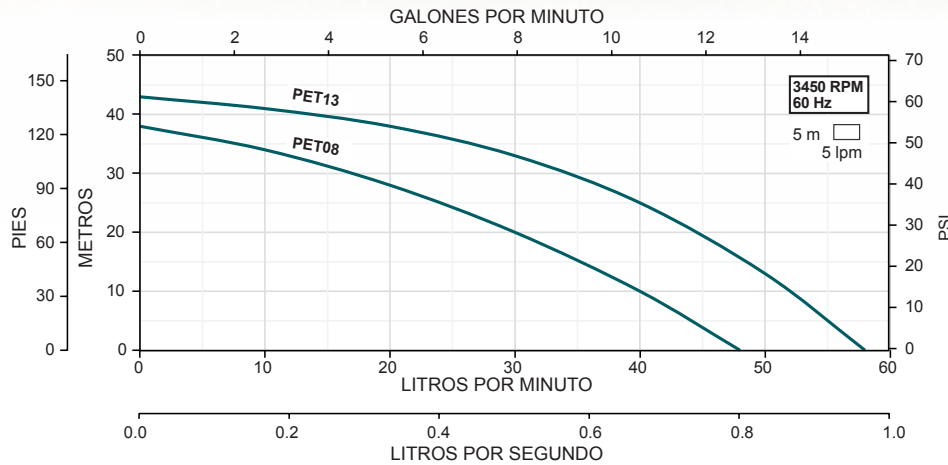
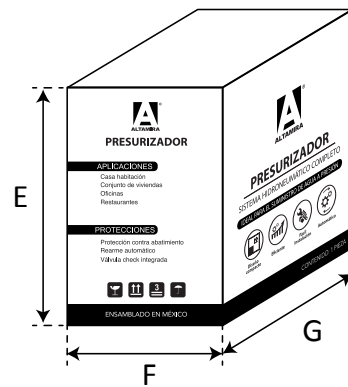
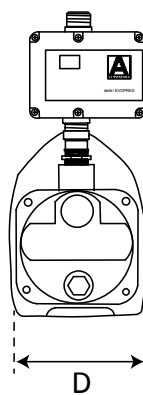
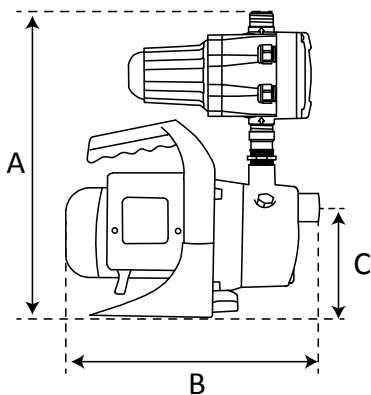

MOTOBOMBAS AQUA PAK® SERIE STEP

1 AÑO GARANTÍA
EN MANO DE OBRA

2 AÑOS GARANTÍA
EN KIT DE CONTROL EVOPRES

3 AÑOS GARANTÍA
EN MOTOBOMBA

CURVAS DE OPERACIÓN



TABLA DE ESPECIFICACIONES

SERIE	CÓDIGO	VOLTAJE DE ALIMENTACIÓN	CÓDIGO MOTOBOMBA	POTENCIA	CORRIENTE	SUCCIÓN X DESCARGA	RANGO DE PRESIÓN PRECONFIGURADO
STEP	EVO-STEP60-3/115	1 x 115 V~	STEP60-07-3/1115	0.75 HP	9.8 A	1" x 1.25"	20 psi - 40 psi
	EVO-STEP80-3/115		STEP80-10-3/1115	1 HP	11.1 A		

DIMENSIONES Y PESOS

CÓDIGO	DIMENSIONES PRESURIZADOR (cm)				DIMENSIONES EMPAQUE (cm)			PESO NETO (kg)
	A	B	C	D	E	F	G	
EVO-STEP60-3/115	44	37	12.7	18	47	21	50	15.4
EVO-STEP80-3/115								16.4

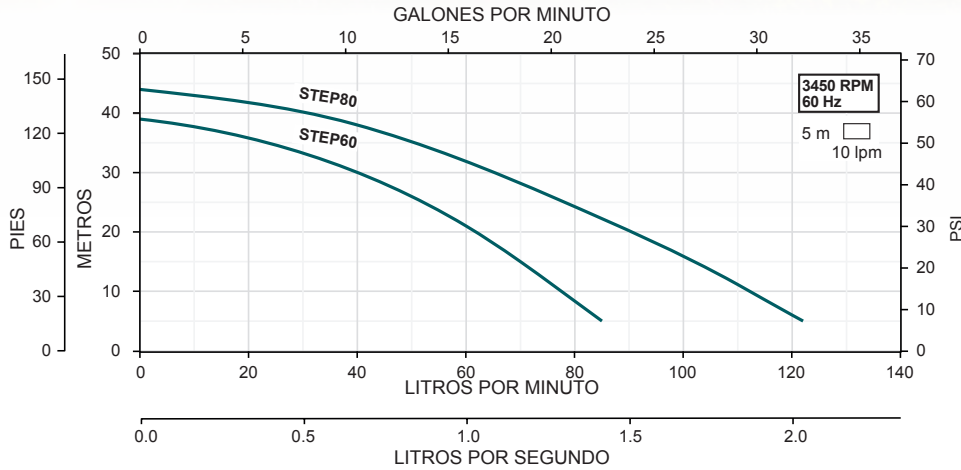